

22 t  
25 t  
30 t

max. 124 cm

max. 100 cm

Steuerung Standard





# FARMER DIAVOLIK

MODELL	Farmer-DIAVOLIK				
Spalthöhe / Spaltkeilhub	124 cm / 114 cm				
Hydrauliköl-Tank	38 l (innerer Öltank)		85 l (äußerer Öltank)		
Spalkkraft	<b>22 t</b>	<b>25 t</b>	<b>30 t</b>		
<b>ARTIKEL-NR.</b>	<b>47.100</b>	<b>45.100</b>	<b>45.101</b>	<b>45.102</b>	<b>45.103</b>
Antrieb <b>EL</b> = Elektromotor, <b>V.PF</b> = Traktor, <b>Kombi</b> = EL + V.PF	<b>V.PF</b> max. 540 U/min.	<b>V.PF</b> max. 540 U/min.	<b>V.PF</b> max. 540 U/min.	<b>EL</b> 400 Volt	<b>Kombi</b> EL 400V + V.PF
Leistung (PS / kW)	30 / 22	46 / 34	50 / 37	7,5 / 5,5	7,5 / 5,5 - 50 / 37
max. Druck (bar) <i>PD = Doppelpumpe</i>	350	265	315	315 / PD	315 (PD x EL)
1. Spaltgeschwindigkeit (cm/s)	7	8	8	8	8 - 8
2. Spaltgeschwindigkeit (cm/s)	16	16,8	16,8	17,4	17,4 - 16,8
Rücklaufgeschwindigkeit (cm/s)	12,7	14,6	14,6	15,1	15,1 - 14,6
Drehzahl U/min.	450	450	450	1400	1400 / 450
3-Punkt-Aufhängung 1. – 2. Kat.	■	■	■	■	■
Räder (Ø mm)	□	□	□	□	□
Arbeitsmaße (L x B / H = 316 cm)	110 x 140	110 x 140	110 x 140	110 x 140	110 x 140
Gewicht (kg)	595	578	675	680	705
<b>Preis</b>					

■ = SERIENMÄSSIG □ = NICHT LIEFERBAR

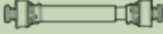
Versandmaße und Gewichte: Seite 36-37

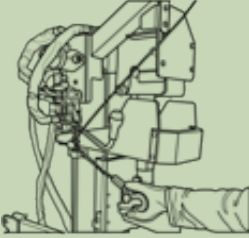
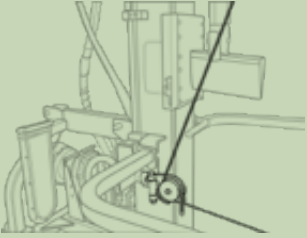
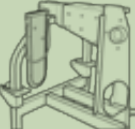
**SONDERZUBEHÖR** (für Beschreibungen und technische Daten siehe Seite 18-19)

				
Handsäppie	Gelenkwelle	Zange		
			Seilwinde Zugkraft: 400 kg	Umlenkrolle für Zug von unten
Motorsägenträger	Spalttisch <b>50 cm</b> mit Verlängerung			

Spalter mit hohem Komfort und hoher Stabilität.  
Ideal für den Einsatz beim Profi!



FARMER **DIAVOLIK** >>

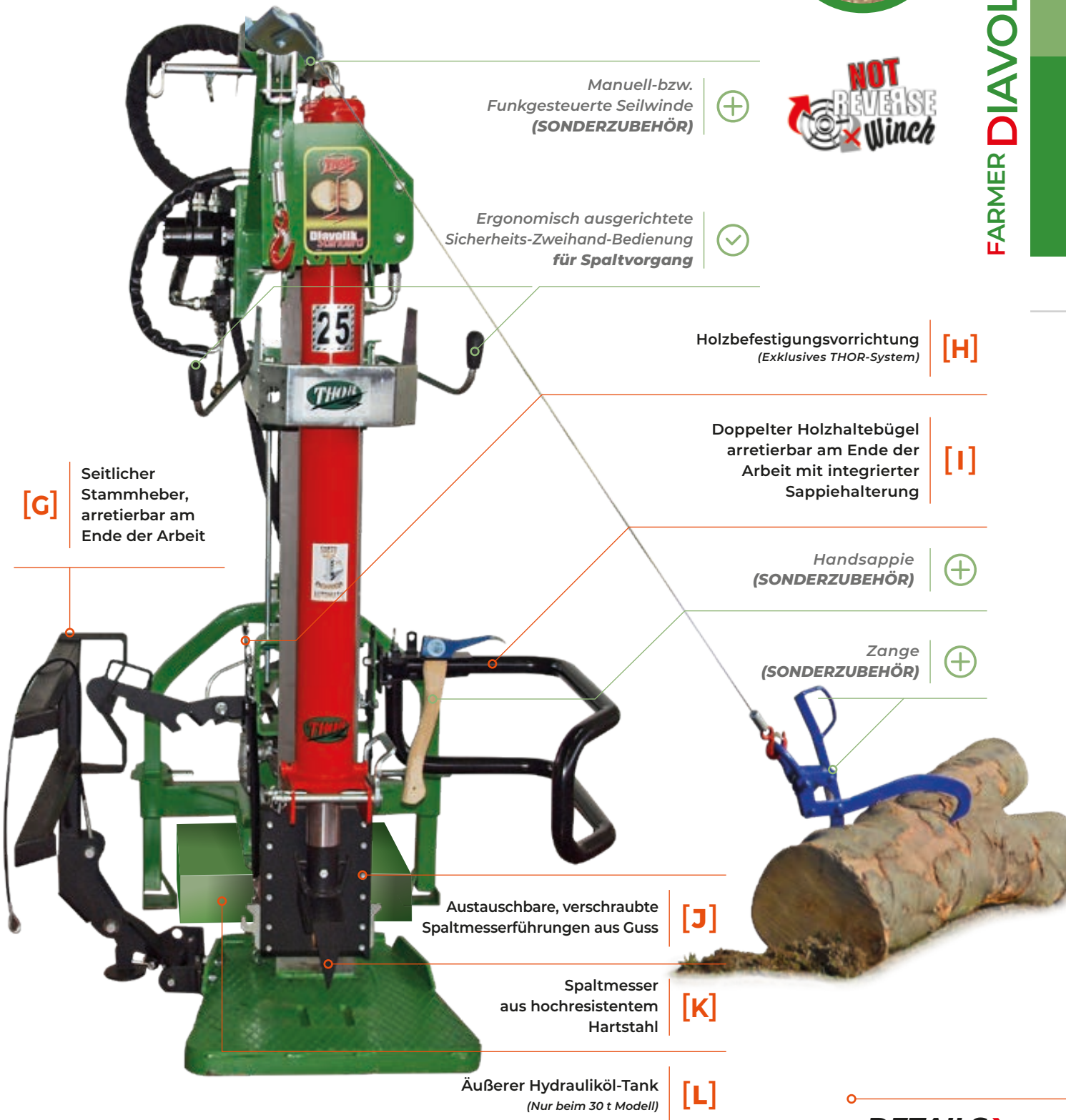

Manuell-bzw.  
Funkgesteuerte Seilwinde  
(**SONDERZUBEHÖR**)



Ergonomisch ausgerichtete  
Sicherheits-Zweihand-Bedienung  
für Spaltvorgang

Holzbefestigungsvorrichtung  
(Exklusives THOR-System) **[H]**

Doppelter Holzhaltebügel  
arretierbar am Ende der  
Arbeit mit integrierter  
Sappiehalterung **[I]**

**[G]** Seitlicher  
Stammheber,  
arretierbar am  
Ende der Arbeit

Handsappie  
(**SONDERZUBEHÖR**)

Zange  
(**SONDERZUBEHÖR**)

Austauschbare, verschraubte  
Spaltmesserführungen aus Guss **[J]**

Spaltmesser  
aus hochresistentem  
Hartstahl **[K]**

Äußerer Hydrauliköl-Tank  
(Nur beim 30 t Modell) **[L]**

# FARMER // DETAILS

family

## DIE DEN UNTERSCHIED MACHEN



Doppelte  
Geschwindigkeit  
ist Standard

Innerer Hydrauliköl-Tank, im Rahmen integriert / (13 - 15 - 25 t)

Äußerer Hydrauliköl-Tank / (18 - 30 t)

Selbstschmierende, austauschbare Führungen aus Teflon / (FARMER)

Austauschbare, verschraubte Spaltmesserführungen GS400  
aus Guss / (DIAVOLIK)



### Holzbefestigungsvorrichtung (Exklusives THOR-System)

Während beide Hände des Bedieners an den Steuerhebeln angreifen, wird der Stamm von der einzigartigen Befestigungsvorrichtung gehalten. Diese wird während der Spaltvorgang automatisch freigegeben.

**ANMERKUNG:** der Bausatz kann auch an einem Holzspalter montiert werden, der nicht von uns hergestellt wurde.

Seitlicher Stammheber ist im Lieferumfang **enthalten**, arretierbar am Ende der Arbeit. Spart Platz bei der Lagerung des Spalters.

An der linken Seite der Maschine montiert mit Doppelfunktion als Holzhaltebügel (EN 609-1: 2017)

Spaltkeil aus Spezialstahl / (FARMER)

Hochbeständiges Messer aus gehärtetem Stahl / (DIAVOLIK)

6° geneigt, für ein optimiertes Eindringen ins Holz und weniger Kraftaufwand beim Spalten



### FIXING WOOD - Holzbefestigungsvorrichtung

(Exklusives THOR-System)

**Doppelter Holzhaltebügel**, der am Ende der Arbeit geschlossen werden kann. Auf der rechten Seite der Maschine montiert für lange und kurze Stämme. Arretierbar am Ende der Arbeit (EN 609-1:2017). Mit integrierte Sappiehalterung (Sappie als SONDERZUBEHÖR erhältlich)



[A]+[L]

[A]+[L]

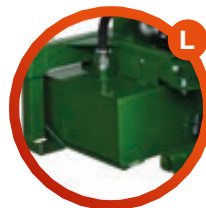
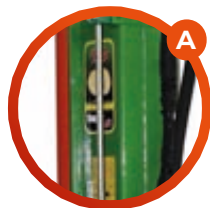

[B]

[J]

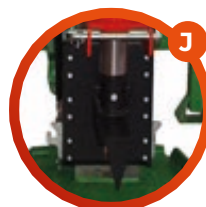
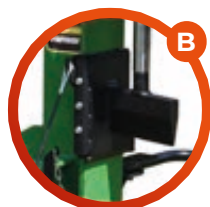

[C]

[G]



[D]

[K]

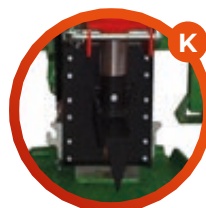
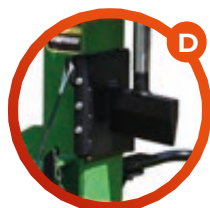

[E]

[H]

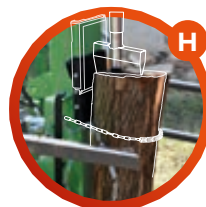







[F]

[I]



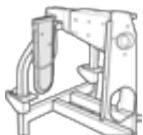

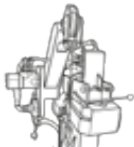
## BENÖTIGEN SIE EINE KUNDENSPEZIFISCHE KONFIGURATION...?

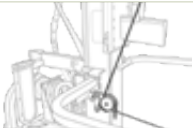
FARMER	Artikel Nr.	Traktor	Elektrisch	PREIS
 Handsäppie	845.201	*	*	
 Breitspaltkeil 60° (13 t)	845.056.K	*	*	
 Gelenkwelle	600.059	*	□	
 Motorsägenträger	845.202.K	*	□	
 Fahrgestell (13 / 15 t)	845.084.K	*	□	
 Manuelle Seilwinde	845.159.K	*	□	
 Zange	845.204	*	□	
 Umlenkrolle für Zug von unten	845.205.K	*	□	

\* = SONDERZUBEHÖR  
□ = NICHT LIEFERBAR



Das exklusive THOR-System **“NOT REVERSE Winch“** ermöglicht der Trommel, automatisch anzuhalten, wenn das Kabel vollständig abgewickelt oder wenn es vollständig aufgewickelt ist, ohne Bedienungsfehler.

### TECHNISCHE DETAILS





- Hydraulische Öl-Versorgung über das Öl-System des Spalters.
- Manuelles Steuerventil mit automatischem Kabelausgang.
- Seil mit Haken im Lieferumfang enthalten. Terminal mit Sicherheitsschloss ausgestattet.
- Inklusive um 180° drehbarer Riemenscheibe.

*Diese Winde kann auch an Holzspaltern unserer Vorgängerversionen montiert werden oder an Holzspaltern, die nicht von uns hergestellt wurden.*

# SONDERZUBEHÖR

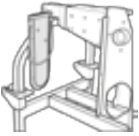
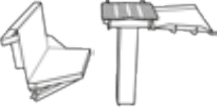
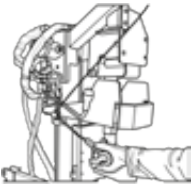
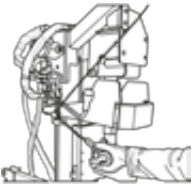

ZWISCHEN DEM  
OPTIONALEN ZUBEHÖR AUSWÄHLEN

FARMER DIAVOLIK	Artikel Nr.	Traktor	Elektrisch	Kombi	PREIS
 Handsäppie	845.201	*	*	*	
 Gelenkwelle	600.059	*	□	* V.PF	
 Motorsägenträger	845.202.K	*	□	*	
 Spalttisch 50 cm mit Verlängerung und Wanne	891.057.K	*	*	*	
 Manuelle Seilwinde	891.021.K	*	□	* V.PF	
 Funkgesteuerte Seilwinde	891.018.K	*	□	* V.PF	
 Zange	845.204	*	□	* V.PF	
 Umlenkrolle für Zug von unten	845.205.K	*	□	* V.PF	

\* = SONDERZUBEHÖR  
□ = NICHT LIEFERBAR



Spalttisch 50 cm  
mit seitlicher Verlängerung  
und Wanne zum Anheben  
der Stämme auf dem  
Spalttisch.



# »» DATEN

## Maße & Gewichte

Versandmaße (cm) // Gewicht Palette

ALPINO»



EL + HVP-Ausführung

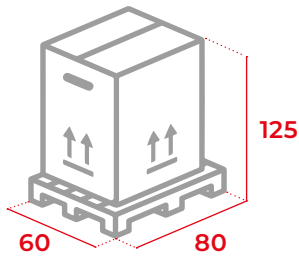

 Gewicht Palette: 7 kg

VS-Ausführung

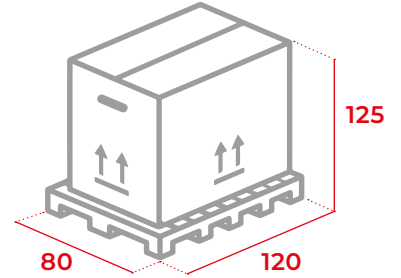

 Gewicht Palette: 25 kg

MIGNON»



EL + HVP-Ausführung

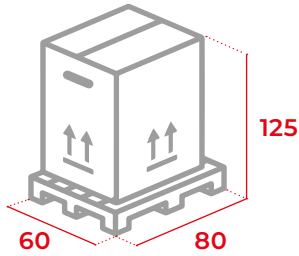

 Gewicht Palette: 7 kg

VS + KOMBI-Ausführung

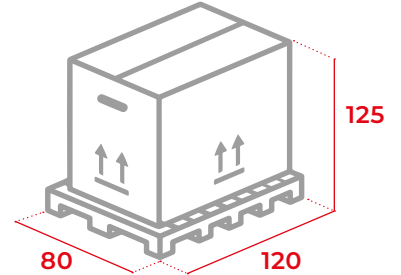

 Gewicht Palette: 25 kg

FARMER»

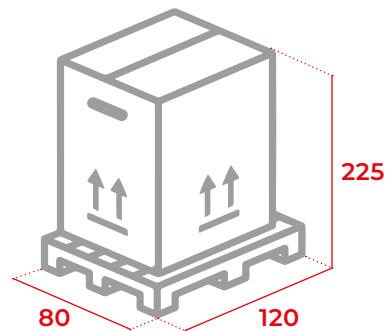

 Gewicht Palette:  
25 kg

FARMER  
DIAVOLIK»

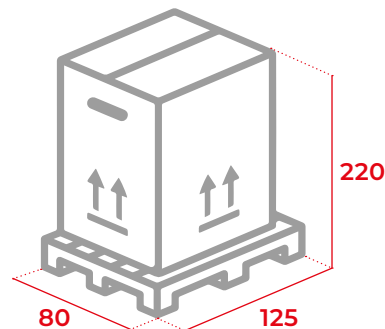

 Gewicht Palette:  
25 kg

\*(Mit optionaler  
montierter Seilwinde  
H = 230 cm)

# HOLZSPALTER

Versandmaße (cm) // Gewicht Palette

MAGIK >>



Nur VS-Ausführung (Benzin)

Modell 18 t

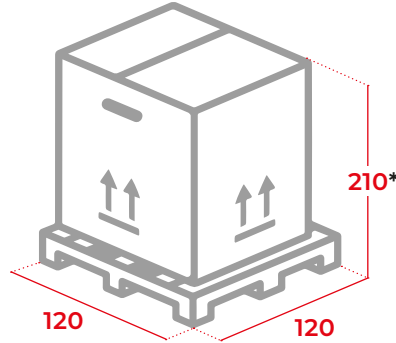

Alle anderen Ausführungen

Modell 13 / 18 / 20 t

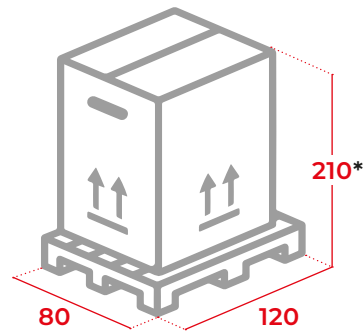

**Gewicht Palette:**  
25 kg

\*(Mit optionaler montierter Seilwinde H = 218 cm)

DIAVOLIK STOP >> andGO!

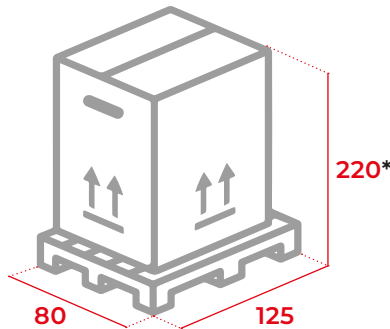

**Gewicht Palette:**  
25 kg

\*(Mit optionaler montierter Seilwinde H = 230 cm)

FARMER MULTISE >>

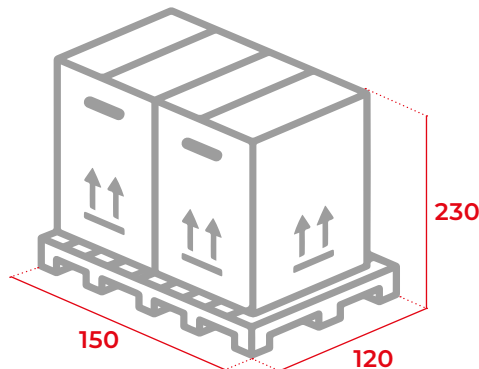

**Gewicht Palette:**  
25 kg

MAGIK MULTISE >>

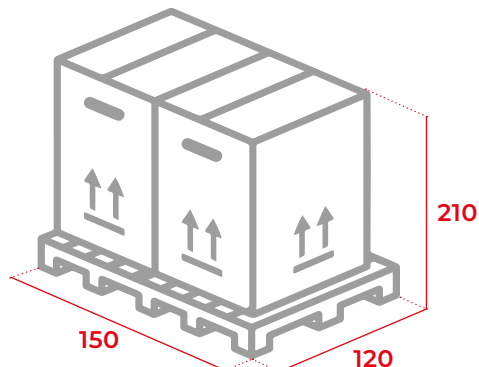

**Gewicht Palette:**  
25 kg