

13 t
15 t
18 tmax.
104 cmmax.
90 cmSteuerung
Standard

FARMER

MODELL	FARMER					
Spalthöhe / Spaltkeilhub	104 cm / 94 cm			104 cm / 94 cm		
Max. Spaltdurchmesser Ø	70 cm			90 cm		
Hydrauliköl-Tank	22 l			22 l	37 l	
Spalkraft	13 t			15 t	18 t	
ARTIKEL-NR.	37.103	37.104	37.101	37.102	39.102	39.110
Antrieb EL = Elektromotor, HVP / V.PF = Traktor	EL 230 Volt	EL 400 Volt	HVP max. 540 U/min.	V.PF max. 540 U/min.	V.PF max. 540 U/min.	V.PF max. 540 U/min.
Leistung (PS / kW)	3 / 2,2	5,5 / 4	23 / 17	23 / 17	23 / 17	25 / 18
max. Druck (bar) <i>PD = Doppelpumpe</i>	260 / PD	260	260	260	250	280
1. Spaltgeschwindigkeit (cm/s)	6,7	6	9	9	7	7
2. Spaltgeschwindigkeit (cm/s)	21,4	19	28	28	16	16
Rücklaufgeschwindigkeit (cm/s)	10	9	13,1	13,1	12,7	12,7
Drehzahl U/min.	2800	1400	450	450	450	450
Luftbereifte Räder (Ø mm)	400 ■	400 ■	□	□	□	□
3-Punkt-Aufhängung 1. - 2. Kat.	□	□	■	■	■	■
Arbeitsmaße (L x B / H = 263 cm)	113 x 100	113 x 100	113 x 90	113 x 125	113 x 125	113 x 125
Gewicht (kg)	316	316	300	315	333	380
Preis						

■ = SERIENMÄSSIG // □ = NICHT LIEFERBAR

Versandmaße und Gewichte: Seite 36-37

SONDERZUBEHÖR (für Beschreibungen und technische Daten siehe Seite 18-19)

Handsäpie	Breitspaltkeil 60° - 13 t	Gelenkwelle		
			Manuelle Seilwinde Zugkraft: 250 kg	Umlenkrolle für Zug von unten
Motorsägenträger	Fahrgestell 13/15 t	Zange		

Der sehr gute und zuverlässige Einstieg für Langholz!



FARMER >



Ergonomisch ausgerichtete Sicherheits-Zweihand-Bedienung für Spaltvorgang

[A]

Hydrauliköl-Tank

[B]

Selbstschmierende, wartungsarme und austauschbare Führungen aus Teflon



3-Punkt-Aufhängung 1. - 2. Kat.

[C]

Seitlicher Stammheber

[D]

Spaltkeil aus Spezialstahl

[E]

Holzbefestigungsvorrichtung (Exklusives THOR-System)

[F]

Doppelter Holzhaltebügel mit integrierter Sappiehalterung



Handsappe (SONDERZUBEHÖR)

DETAILS >

auf Seite 16-17

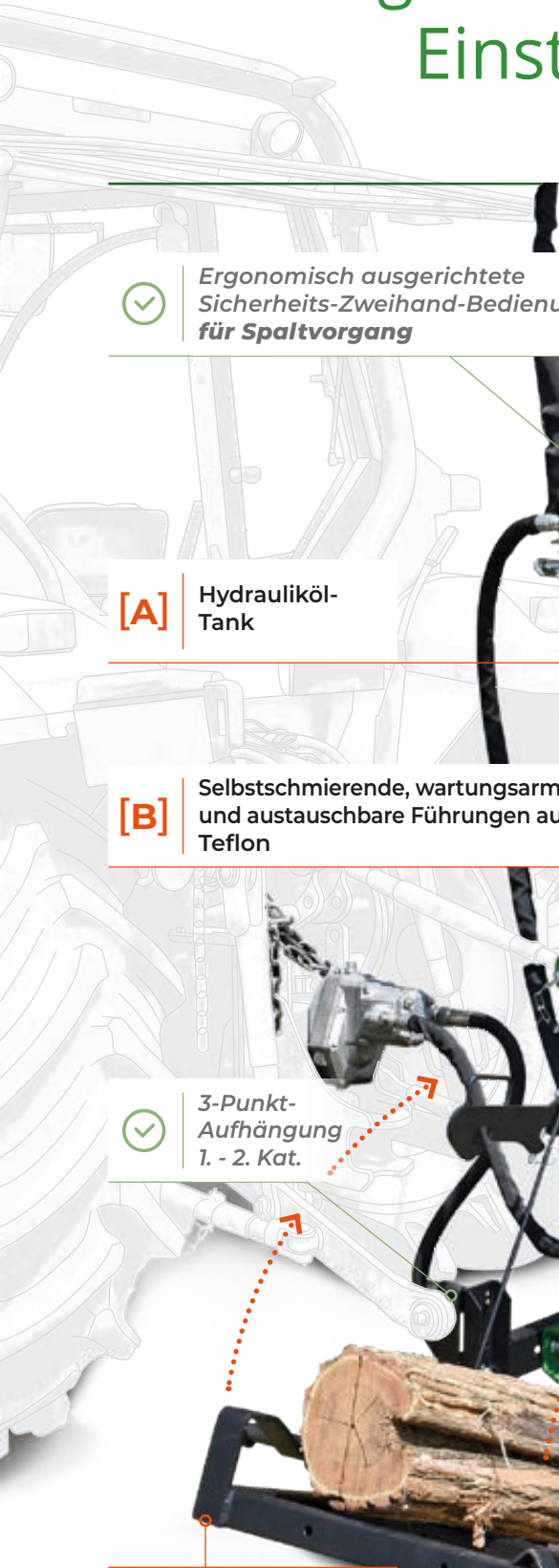

FARMER // DETAILS

family

DIE DEN UNTERSCHIED MACHEN



Doppelte
Geschwindigkeit
ist Standard

Innerer Hydrauliköl-Tank, im Rahmen integriert / (13 - 15 - 25 t)

Äußerer Hydrauliköl-Tank / (18 - 30 t)

Selbstschmierende, austauschbare Führungen aus Teflon / (FARMER)

Austauschbare, verschraubte Spaltmesserführungen GS400
aus Guss / (DIAVOLIK)



Holzbefestigungsvorrichtung (Exklusives THOR-System)

Während beide Hände des Bedieners an den Steuerhebeln angreifen, wird der Stamm von der einzigartigen Befestigungsvorrichtung gehalten. Diese wird während der Spaltvorgang automatisch freigegeben.

ANMERKUNG: der Bausatz kann auch an einem Holzspalter montiert werden, der nicht von uns hergestellt wurde.

Seitlicher Stammheber ist im Lieferumfang enthalten, arretierbar am Ende der Arbeit. Spart Platz bei der Lagerung des Spalters.

An der linken Seite der Maschine montiert mit Doppelfunktion als Holzhaltebügel (EN 609-1: 2017)

Spaltkeil aus Spezialstahl / (FARMER)

Hochbeständiges Messer aus gehärtetem Stahl / (DIAVOLIK)

6° geneigt, für ein optimiertes Eindringen ins Holz und weniger Kraftaufwand beim Spalten



FIXING WOOD - Holzbefestigungsvorrichtung

(Exklusives THOR-System)

Doppelter Holzhaltebügel, der am Ende der Arbeit geschlossen werden kann. Auf der rechten Seite der Maschine montiert für lange und kurze Stämme. Arretierbar am Ende der Arbeit (EN 609-1:2017). Mit integrierte Sappiehalterung (Sappie als SONDERZUBEHÖR erhältlich)

...WAS UNS BESONDER MACHT



[A]+[L]

[A]+[L]

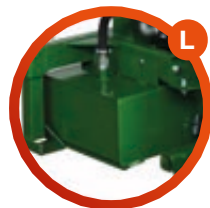
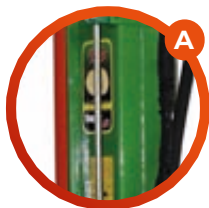

[B]

[J]

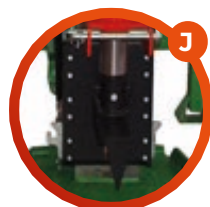
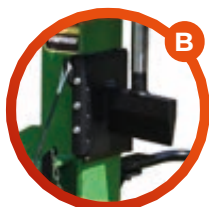

[C]

[G]

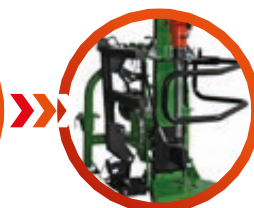

[D]

[K]

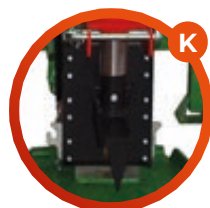

[E]

[H]









[F]

[I]



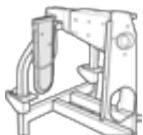

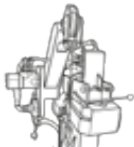
BENÖTIGEN SIE EINE KUNDENSPEZIFISCHE KONFIGURATION...?

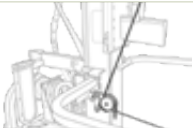
FARMER	Artikel Nr.	Traktor	Elektrisch	PREIS
 Handsäppie	845.201	*	*	
 Breitspaltkeil 60° (13 t)	845.056.K	*	*	
 Gelenkwelle	600.059	*	□	
 Motorsägenträger	845.202.K	*	□	
 Fahrgestell (13 / 15 t)	845.084.K	*	□	
 Manuelle Seilwinde	845.159.K	*	□	
 Zange	845.204	*	□	
 Umlenkrolle für Zug von unten	845.205.K	*	□	

* = SONDERZUBEHÖR
□ = NICHT LIEFERBAR



Das exklusive THOR-System **“NOT REVERSE Winch“** ermöglicht der Trommel, automatisch anzuhalten, wenn das Kabel vollständig abgewickelt oder wenn es vollständig aufgewickelt ist, ohne Bedienungsfehler.

TECHNISCHE DETAILS





- Hydraulische Öl-Versorgung über das Öl-System des Spalters.
- Manuelles Steuerventil mit automatischem Kabelausgang.
- Seil mit Haken im Lieferumfang enthalten. Terminal mit Sicherheitsschloss ausgestattet.
- Inklusive um 180° drehbarer Riemenscheibe.

Diese Winde kann auch an Holzspaltern unserer Vorgängerversionen montiert werden oder an Holzspaltern, die nicht von uns hergestellt wurden.

SONDERZUBEHÖR

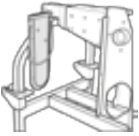
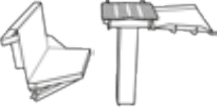
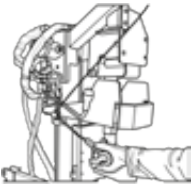
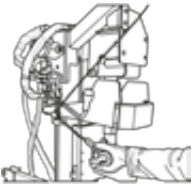

ZWISCHEN DEM
OPTIONALEN ZUBEHÖR AUSWÄHLEN

FARMER DIAVOLIK	Artikel Nr.	Traktor	Elektrisch	Kombi	PREIS
 <i>Handsäppie</i>	845.201	*	*	*	
 <i>Gelenkwelle</i>	600.059	*	□	* V.PF	
 <i>Motorsägenträger</i>	845.202.K	*	□	*	
 <i>Spalttisch 50 cm mit Verlängerung und Wanne</i>	891.057.K	*	*	*	
<i>Manuelle Seilwinde</i>	891.021.K	*	□	* V.PF	
 <i>Funkgesteuerte Seilwinde</i>	891.018.K	*	□	* V.PF	
 <i>Zange</i>	845.204	*	□	* V.PF	
 <i>Umlenkrolle für Zug von unten</i>	845.205.K	*	□	* V.PF	

* = SONDERZUBEHÖR
□ = NICHT LIEFERBAR



Spalttisch 50 cm
mit seitlicher Verlängerung
und Wanne zum Anheben
der Stämme auf dem
Spalttisch.



»» DATEN

Maße & Gewichte

Versandmaße (cm) // Gewicht Palette

ALPINO»



EL + HVP-Ausführung

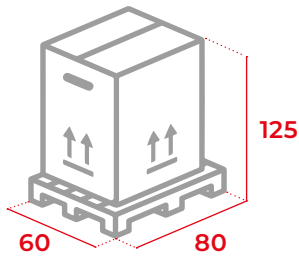

 Gewicht Palette: 7 kg

VS-Ausführung

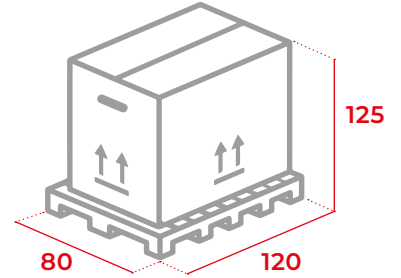

 Gewicht Palette: 25 kg

MIGNON»



EL + HVP-Ausführung

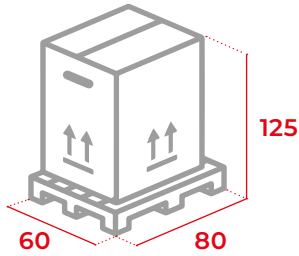

 Gewicht Palette: 7 kg

VS + KOMBI-Ausführung

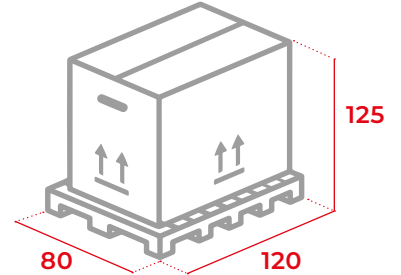

 Gewicht Palette: 25 kg

FARMER»

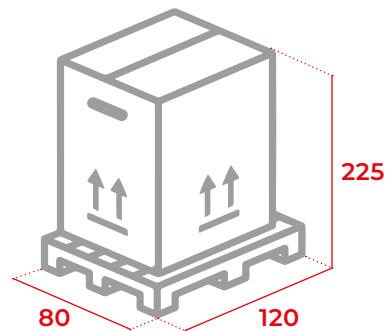

 Gewicht Palette:
25 kg

FARMER
DIAVOLIK»

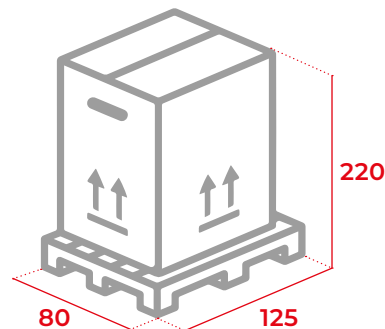

 Gewicht Palette:
25 kg

*(Mit optionaler
montierter Seilwinde
H = 230 cm)

HOLZSPALTER

Versandmaße (cm) // Gewicht Palette

MAGIK >>



Nur VS-Ausführung (Benzin)
Modell 18 t

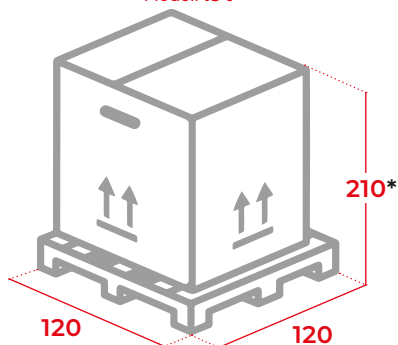

Alle anderen Ausführungen
Modell 13 / 18 / 20 t

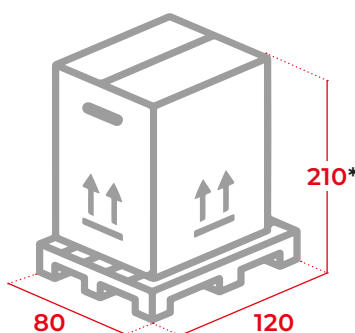

Gewicht Palette:
25 kg

*(Mit optionaler montierter Seilwinde H = 218 cm)

DIAVOLIK STOP & GO!

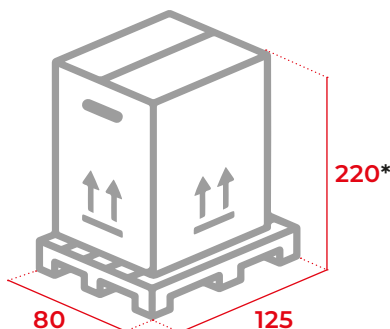

Gewicht Palette:
25 kg

*(Mit optionaler montierter Seilwinde H = 230 cm)

FARMER MULTISE >>

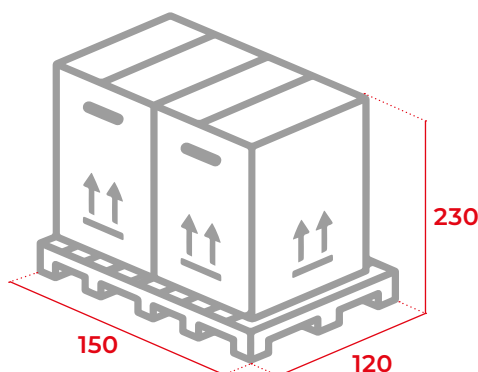

Gewicht Palette:
25 kg

MAGIK MULTISE >>

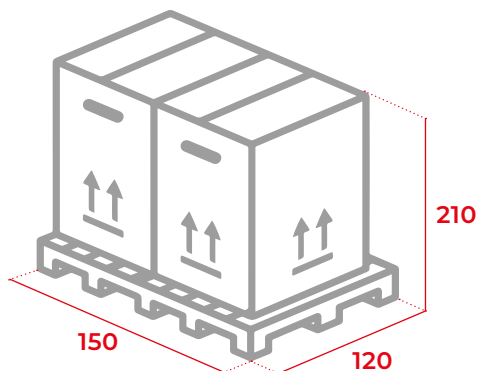

Gewicht Palette:
25 kg